

# Flexible Systemlösungen

---

für die anspruchsvolle Architektur

## Slide Konstruktionsteile für Fensterbänke und Mauerabdeckungen

Mit dem Slide-System bieten wir selbst in den anspruchsvollsten Einbausituationen eine optimale Lösung. Auf dieser Seite finden Sie einen Auszug aus den zahlreichen Konstruktionsteilen, die wir bereits laufend umsetzen.

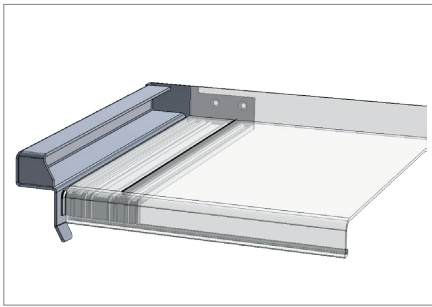

SlideAlu Wandanschluss Fensterbank

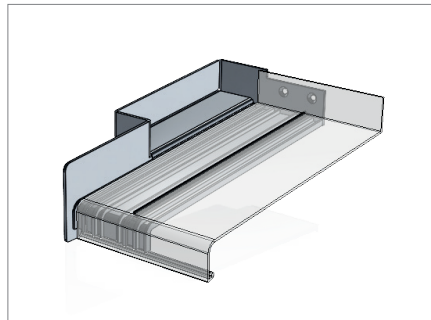

SlideAlu-L mit Ausklinkung vorne

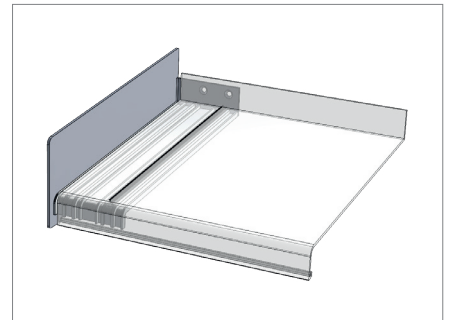

SlideAlu-L mit erhöhter Seitenwand

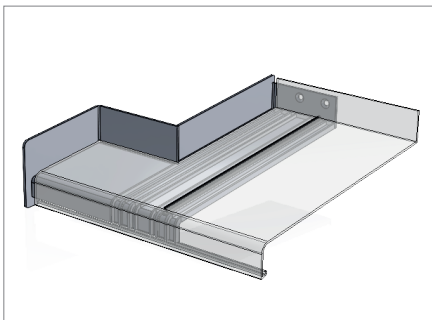

SlideAlu-L mit Ausklinkung hinten

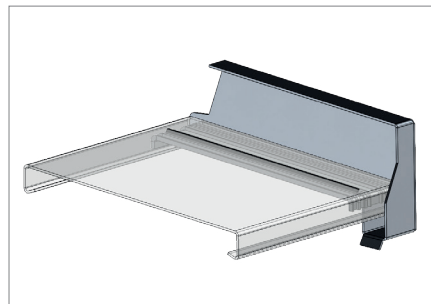

SlideAlu Wandanschluss Mauerabdeckung einseitig freigestellt

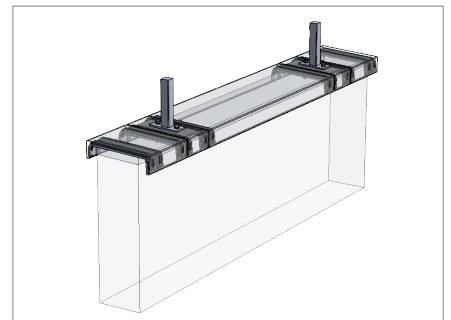

SlideAlu Anschraubadapter für Geländer und Absturzsicherungen

### PROJEKT-BEISPIELE:



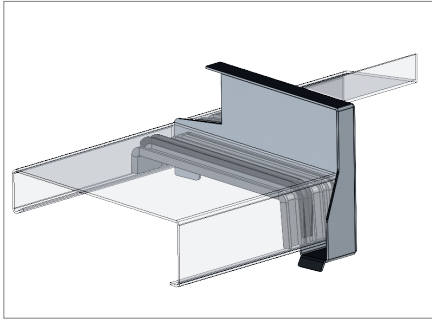

SlideAlu Kombi Übergang Fensterbank auf Mauerabdeckung Top

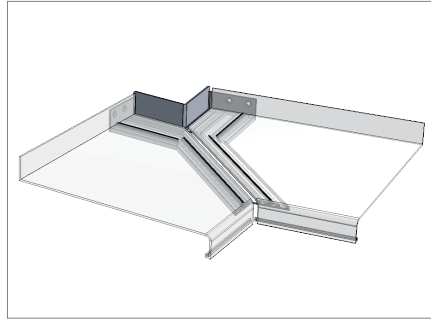

SlideAlu Y für Säule im Inneneck

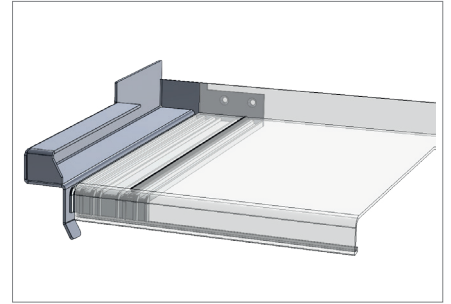

SlideAlu Wandeinschluss Fensterbank mit Ausklinkung und Hochzug

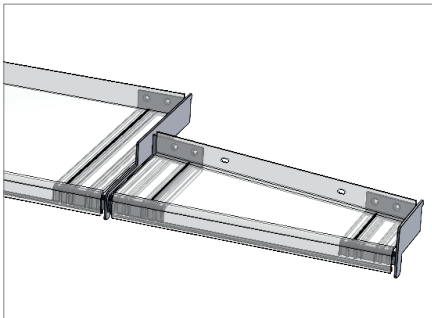

SlideAlu Kombi und SlideAlu L für schräge Laibung

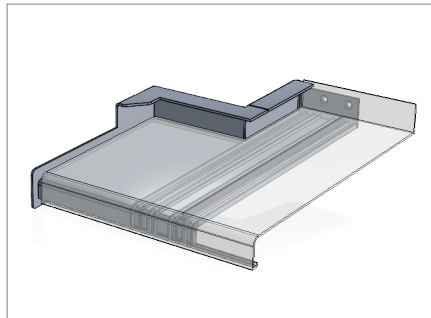

SlideAlu Gesimse

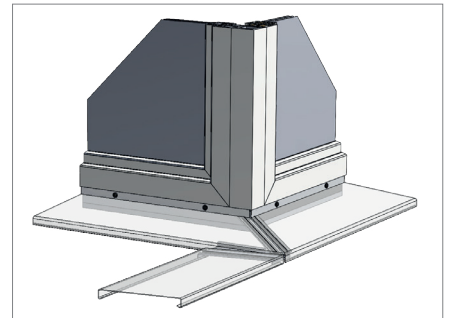

SlideAlu Eckeinbindung



## Maßgeschneiderte Lösungen für helopal Fensterbänke und Mauerabdeckungen

Entdecken Sie die vielfältigen Gestaltungsmöglichkeiten von helopal Fensterbänken und Mauerabdeckungen. Ob Bohrungen, Rundungen oder Ausklinkungen, mit helopal sind Ihnen kaum Grenzen gesetzt. Die maßgeschneiderten Lösungen bieten Ihnen die Flexibilität, Ihre Fensterbänke perfekt an Ihre Bedürfnisse und Designvorstellungen anzupassen.

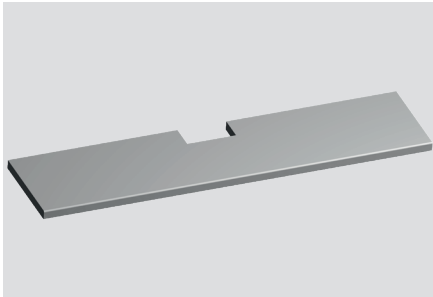

helopal Fensterbank mit eckiger Ausklinkung

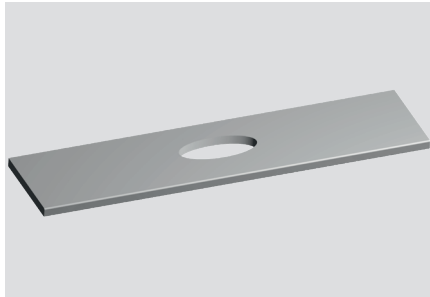

helopal Fensterbank mit ovalem Ausschnitt

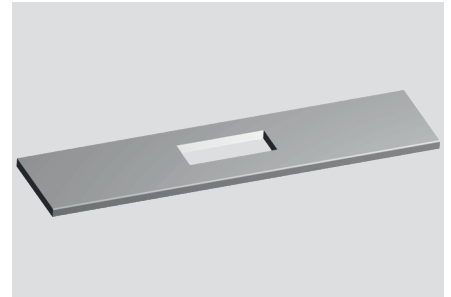

helopal Fensterbank mit eckigem Ausschnitt

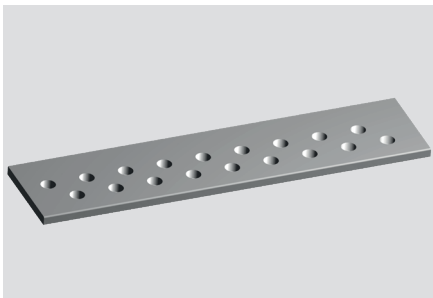

helopal Fensterbank mit Bohrungen

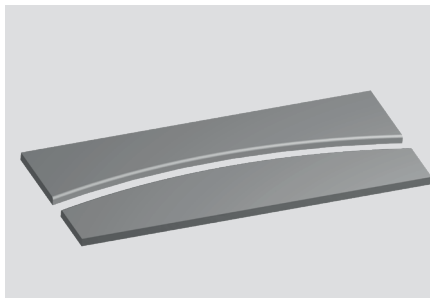

helopal Fensterbank mit horizontaler Innen- und Außenrundung

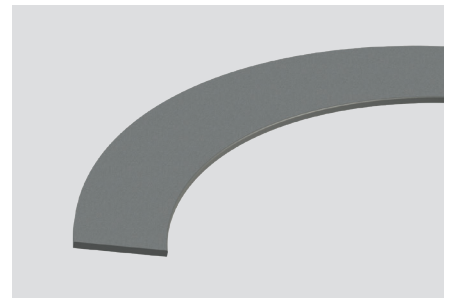

helopal Mauerabdeckung mit horizontaler Innenrundung

